

LIGHTSTAR SMALL – LIGHTSTAR TRIO  
LIGHTSTICK – APOLLO – SCHIEFER SÄULE  
SAHARA TURM – SAHARA SÄULE

EN: Lightstar Small – Lightstar Trio – Apollo – Pillar Slate – Sahara Tower – Sahara Pillar  
FR: Lightstar Small – Lightstar Trio – Apollo – Tour en ardoise – Tour Sahara – Tour Sahara  
RU: Lightstar Small – Lightstar Trio – Apollo – сланцевая стойка – Колонна Sahara – стойка Sahara

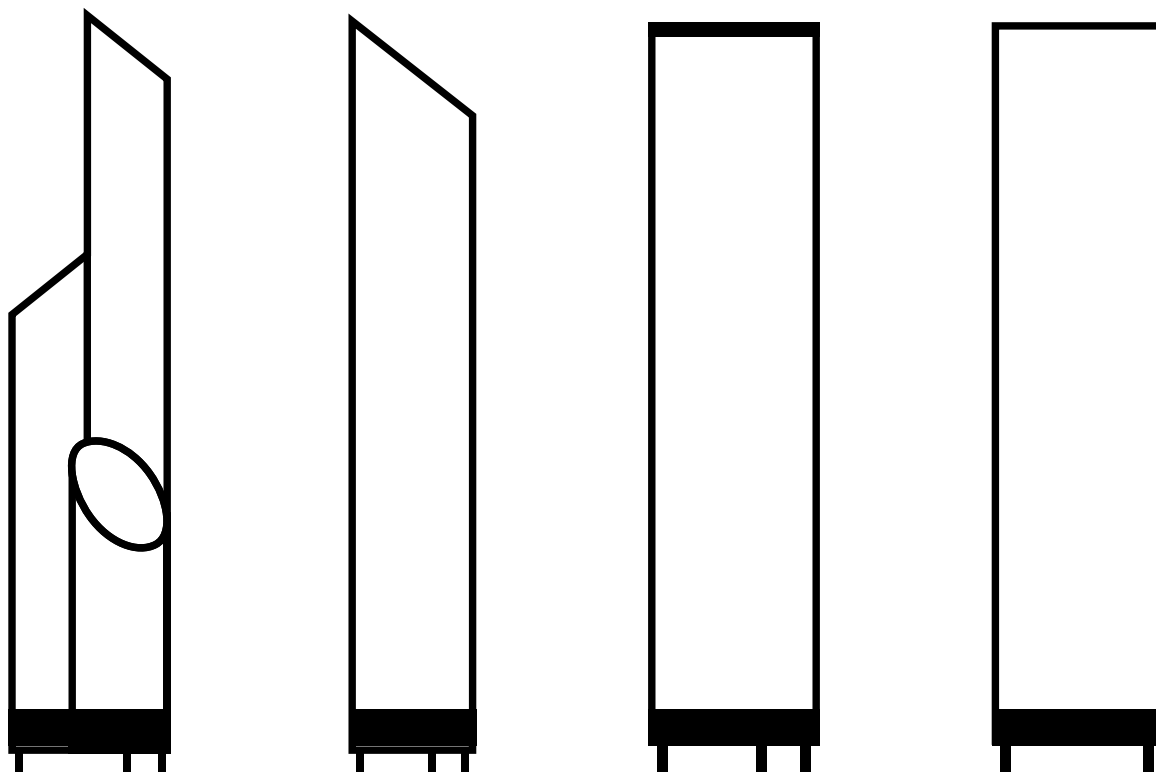

**Epstein-Design Leuchtenmanufaktur**

Westerwaldstraße 134  
53773 Hennef-Uckerath

Deutschland - Germany -  
Allemagne - Германия

Telefon: +49 (0) 2248 / 91 29 - 46  
Telefax: +49 (0) 2248 / 91 29 - 48  
E-Mail: info@epstein-design.de

**www.epstein-design.de**



# BODENMONTAGE

FLOOR MOUNTING - MONTAGE AU SOL – НАПОЛЬНЫЙ МОНТАЖ

- DE:**
1. Fassungsträger mit Schrauben und Dübeln auf geeignetem Untergrund fest verankern ① ①b.
  2. Leuchtmittel in Fassung einsetzen (siehe Kapitel „Leuchtmittelwechsel“ auf den folgenden Seiten).
  3. Leuchtkörper auf Fassungsträger aufsetzen ②.
  4. Leuchtkörper mit Schrauben seitlich am Fassungsträger befestigen ③.

**Hinweis:** Bei nicht vormontiertem Anschlusskabel, achten Sie auf einen sicheren Anschluss der Zuleitung.

- EN:**
1. Anchor the socket holder firmly to any suitable subsurface with screws and dowels ①.
  2. Screw the illuminant into the socket (See chapter „Illuminant replacement“ on the following pages).
  3. Place the illuminant carefully onto the socket holder ②.
  4. Fasten the illuminant to the side of the socket holder with screws ③.

**Advice:** If the supply cord has not been pre-assembled, please ensure that it is securely connected.

- FR:**
1. Sur un terrain adapté, fixer solidement le support au sol à l'aide de vis et de chevilles ①.
  2. Visser l'ampoule dans la douille (voir le chapitre « remplacement de l'ampoule » dans les pages suivantes).
  3. Placer avec précaution le luminaire sur le support ②.
  4. Fixer solidement le luminaire aux côtés du support au moyen de vis ③.

**Remarque:** Si le câble de raccordement n'est pas pré-monté, veiller à ce que le raccordement du câble d'alimentation soit sécurisé.

- RU:**
1. С помощью винтов и дюбелей крепко закрепить основание патрона на подходящей для этого поверхности ①.
  2. Ввернуть лампочку в патрон (см. главу „Замена лампочки“ на следующих страницах).
  3. Осторожно установить светильник на основание патрона ②.
  4. Закрепить светильник винтами сбоку на основании патрона ③.

**Указание:** В случае если соединительный кабель не смонтирован предварительно, следить за надежностью подключения провода питания.

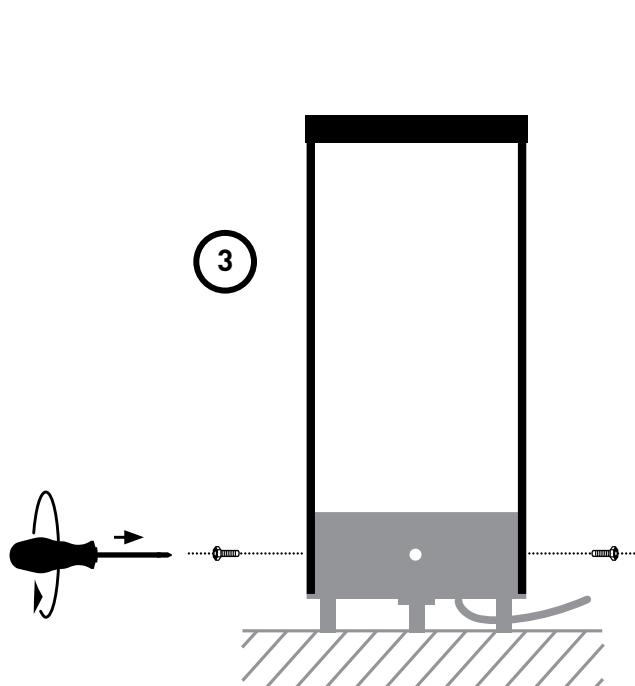
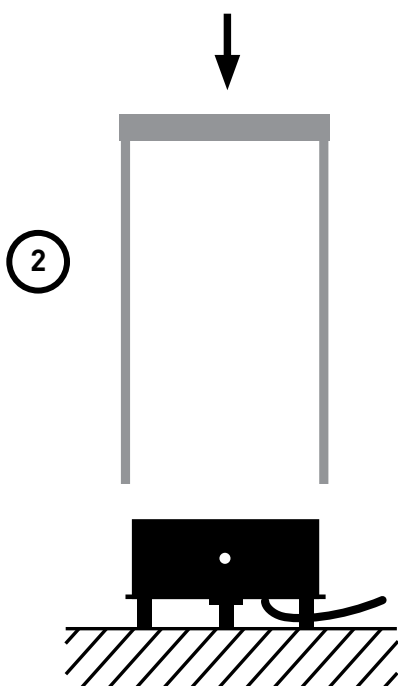
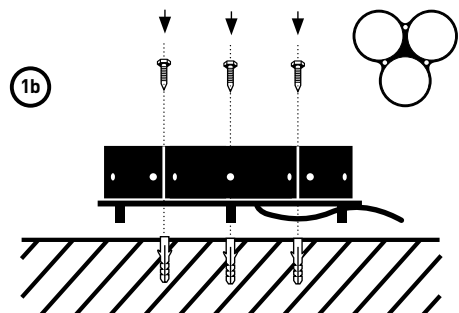
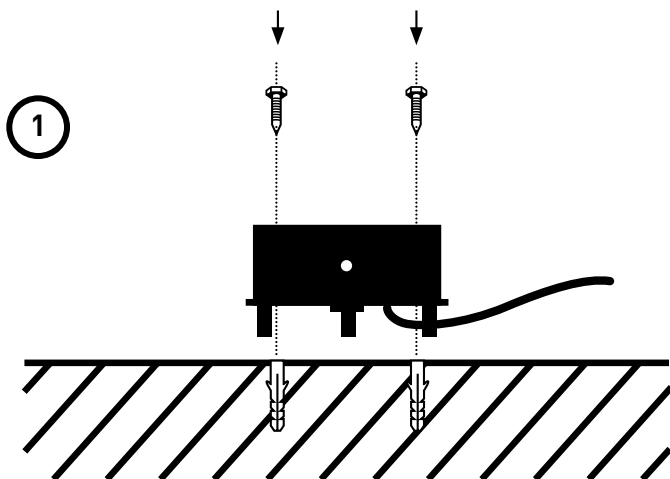

# LEUCHTMITTELWECHSEL

ILLUMINATION REPLACEMENT - CHANGEMENT DE LAMPE - ЗАМЕНА ЛАМПОЧКИ

- DE:** 1. Netzstecker ziehen bzw. Leuchte vom Strom trennen.  
2. Seitliche Schrauben am Leuchtkörper lösen (2) und diesen vom Fassungsträger abheben (3).  
3. Passende(s) Leuchtmittel einsetzen (4a) - (4d).  
4. Leuchtkörper aufsetzen (3) und mit Schrauben fixieren (2).

- EN:** 1. Remove the power plug or disconnect the lamp from the power supply.  
2. Loosen the side screws at the lower illuminant (2). Lift the illuminant carefully out of the socket holder (3).  
3. Insert a suitable illuminant (4a) - (4d).  
4. Place the illuminant onto the socket holder (3) and fix it with screws (2).

- FR:** 1. Débrancher la fiche secteur ou mettre le luminaire hors tension.  
2. Dévisser les vis latérales de la partie inférieure du luminaire (2). Soulever avec précaution le luminaire pour le retirer du support (3).  
3. Fixer l'ampoule ou les ampoules adaptées (4a) - (4d).  
4. Poser le luminaire (3) et le fixer au moyen de vis (2).

- RU:** 1. Извлечь сетевой штекер и/или отсоединить светильник от сети.  
2. Ослабить три боковых винта на нижнем светильнике (2). Осторожно снять светильник с основания патрона (3).  
3. Вставить подходящую лампочку (4a) - (4d).  
4. Установить светильник (3) и зафиксировать винтами (2).

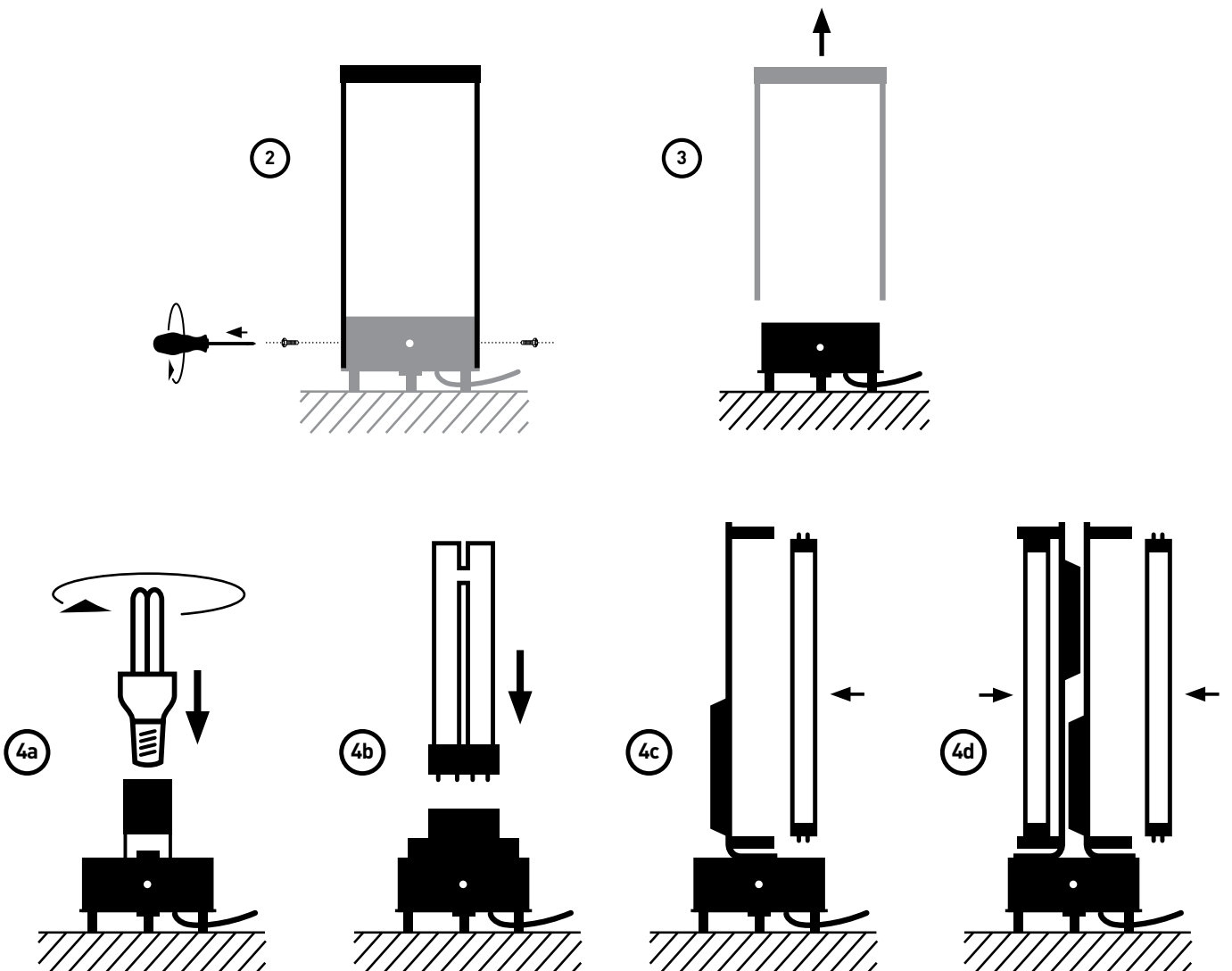

# WANDHALTERUNG

WALL MOUNT – FIXATION MURALE – НАСТЕННЫЙ КРОНШТЕЙН

- DE:** 1. Anschlusskabel durch Wandhalterung führen und am Fassungsträger anschließen (auf sicheren Anschluss achten).  
2. Fassungsträger mit Schrauben auf Wandhalterung fixieren ⑤.  
3. Wandhalterung sicher auf der Wand befestigen ⑥.

- EN:** 1. Guide the supply cord through the wall mount and connect it to the socket holder (ensure secure connection).  
2. Fix the socket holder onto the wall mount with the screws ⑤.  
3. Fasten the wall mount onto the wall with two screws and, if required, dowels ⑥.

- FR:** 1. Passer le câble de raccordement à travers la fixation murale et le raccorder au support (veillez à ce que le branchement soit sécurisé).  
2. Visser la base à la fixation murale ⑤.  
3. Soigneusement visser la fixation murale au mur à l'aide de deux vis et, le cas échéant, de chevilles ⑥.

- RU:** 1. Провести соединительный кабель через настенный кронштейн и подсоединить его к основанию патрона (обеспечьте надежное соединение).  
2. С помощью винтов зафиксировать основание патрона на настенном кронштейне ⑤.  
3. Двумя винтами и дюбелями (при необходимости) прикрепить настенный кронштейн к стене ⑥.

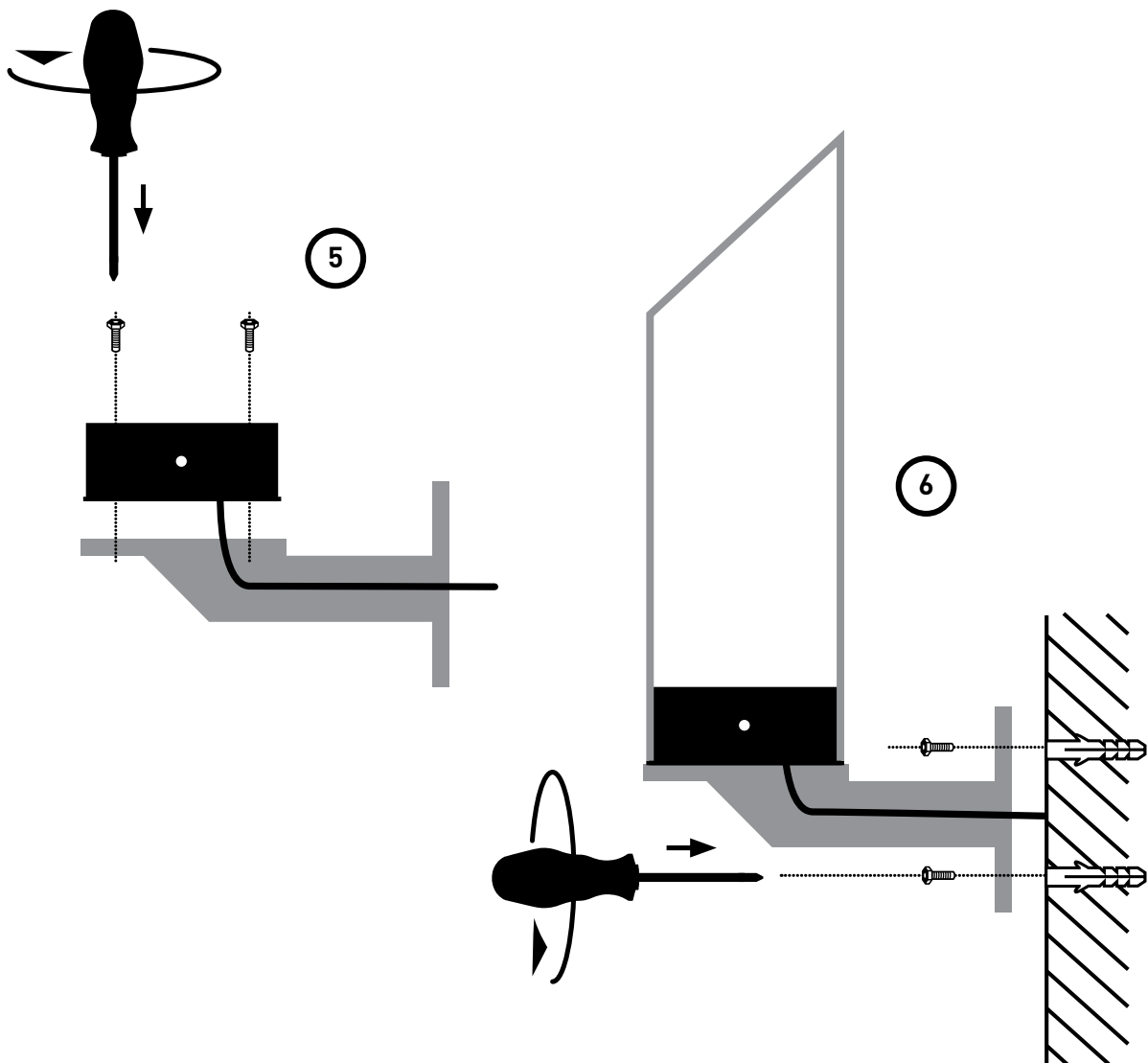

# HINWEIS

NOTE – REMARQUE – УКАЗАНИЕ

**DE:** Zur Vermeidung von Gefahren darf eine beschädigte, äußerlich flexible Leitung dieser Leuchten ausschließlich vom Hersteller, seinem Servicevertreter oder einer vergleichbaren Fachkraft ausgetauscht werden.

Wir empfehlen für den Lightstick in 65 cm, 95 cm und für 125 cm das Leuchtmittel Par20 spot.

**EN:** In order to avoid hazards, a damaged, extremely flexible cable on these lamps may be replaced exclusively by the manufacturer, their Service Representative or a comparable specialist.

We recommend the illuminant Par20 spot for the Lightstick in sizes 65 cm, 95 cm and 125 cm.

**FR:** Pour éviter les dangers, toute ligne flexible à l'extérieur de ces lampes ne doit être remplacée que par le fabricant, son représentant de service après-vente ou une personne qualifiée comparable.

Pour les Lightstick de 65 cm, 95 cm et 125 cm, nous recommandons d'utiliser une ampoule PAR20 spot.

**RU:** Во избежание опасности замена поврежденного, гибкого снаружи провода данных светильников должна производиться исключительно производителем, его представителем по сервисному обслуживанию или другим компетентным специалистом.

Для Lightstick размером 65 см, 95 см и 125 см мы рекомендуем использовать лампы Par20 spot.

# REINIGUNG

CLEANING – NETTOYAGE – ОЧИСТКА

**DE:** Netzstecker ziehen bzw. vom Strom trennen. Reinigung mit Spülmittellösung. Mit Wasser abspülen. Hartnäckige Flecken einweichen.

**EN:** Unplug the mains connector or de-energise. Clean using a washing-up liquid solution. Soak any obstinate stains.

**FR:** Débrancher. Nettoyage avec solution de lavage. Rincer à l'eau. Faire tremper les taches tenaces.

**RU:** Извлечь сетевой штекер и/или отсоединить светильник от сети. Очистить раствором моющего средства. Промыть водой. Стойкие пятна выводить замачиванием.

## Epstein-Design Leuchtenmanufaktur

Westerwaldstraße 134  
53773 Hennef-Uckerath

Deutschland - Germany -  
Allemagne - Германия

Telefon: +49 (0) 2248 / 91 29 - 46  
Telefax: +49 (0) 2248 / 91 29 - 48  
E-Mail: [info@epstein-design.de](mailto:info@epstein-design.de)

[www.epstein-design.de](http://www.epstein-design.de)